

# FLAME DETECTOR



## 회사소개

---

오에스엘이엔지는 소방분야에서 국내 상위 3%내의 시공능력을 보유하고 있으며 다양한 현장 경험을 기반으로 국민의 안전과 재산을 보호하고자 소방제품 전문 제조 업체로 발돋움하기 위해 임직원 일동은 오늘도 고객의 입장이 되어 최선의 노력을 다하고 있습니다.

## HISTORY

2004	오에스엘이엔지 설립
2007	전문소방시설공사업 면허 취득
2009	ISO 9001 인증 취득 (ICR)
2010	Honeywell & Xtralis(社) Distributor 계약
2011	기업부설연구소 설립 공장등록증 취득
2012	공기흡입형 감지기 형식 승인 취득(KFI)
2013	중국 상해 법인 설립
2016	일반소방시설설계업 면허 취득 VESDA 형식승인 취득 불꽃감지기 형식승인 취득 자동화재탐지시스템 형식승인 취득
2017	베트남 법인 설립
2019	유도등 형식승인 취득
2020	초소형불꽃감지기 형식 승인 취득(KFI)
2021	기술혁신형 중소기업(INNO-BIZ) 인증 취득
2022	불꽃감지기 해외방폭 인증 취득(ATEX,IECEX)



# 회사인증서

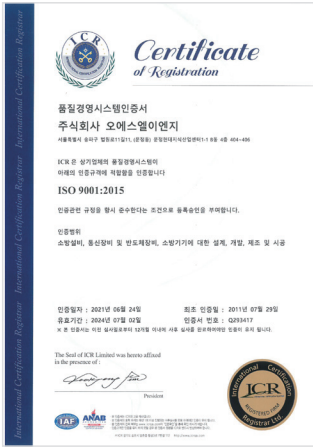

ISO9001 인증서



ISO45001 인증서



ATEX 인증서



IECEX 인증서



기업부설연구소 인정서

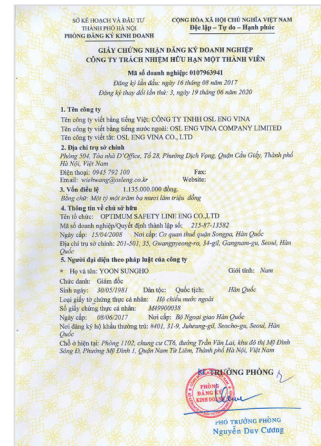

베트남 법인 사업자등록증



상해한사 사업자등록증

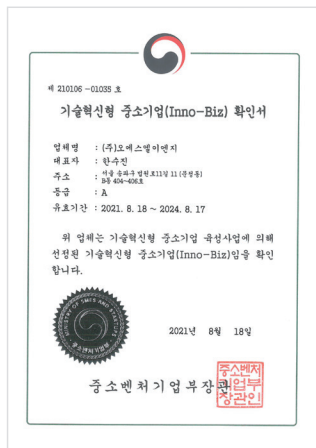

이노비즈확인서

# 형식인증서

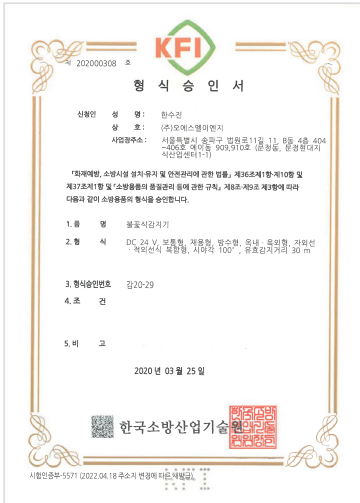

OSL-FD-NUI  
 (UV/IR-비방폭)  
 형식번호 : 감20-29

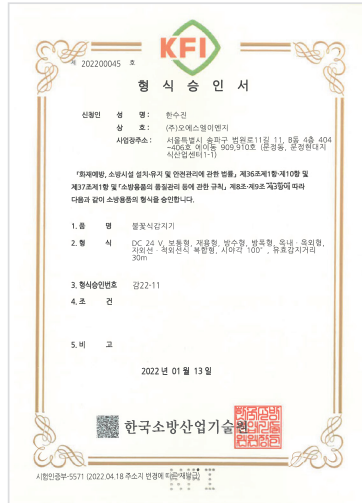

OSL-FD-NUIX  
 (UV/IR-방폭)  
 형식번호 : 감22-11



OSL-FD-NIR3  
 (IR-비방폭)  
 형식번호 : 감20-18

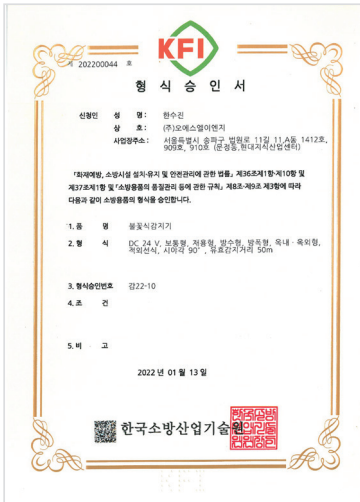

OSL-FD-NIR3X  
 (IR-방폭)  
 형식번호 : 감22-10

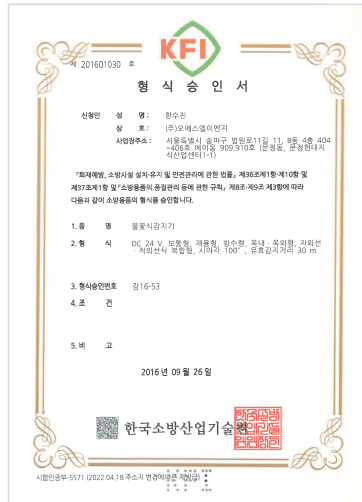

OSL-FD-UI  
 (UV/IR-비방폭)  
 형식번호 : 감16-53



OSL-FD-UIX  
 (UV/IR-방폭)  
 형식번호 : 감17-39





OSL-FD-IR3  
(IR-비방폭)  
형식번호 : 감16-42

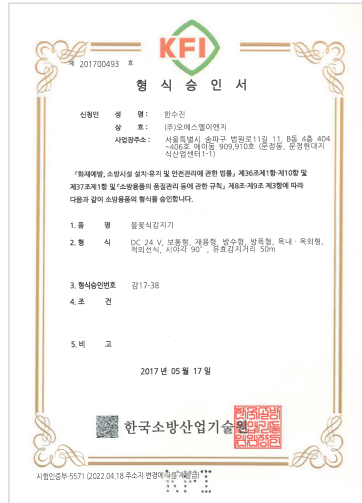

OSL-FD-IR3X  
(IR3-방폭)  
형식번호 : 감17-38

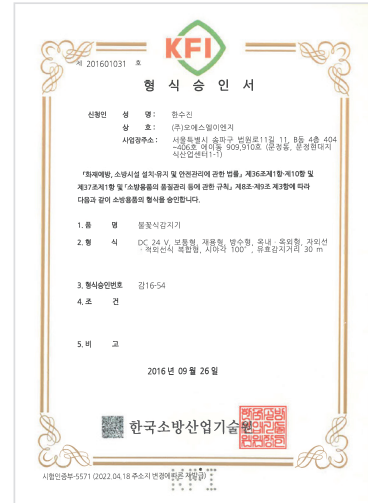

OSL-FD-UIC  
(UV/IR-비방폭)  
형식번호 : 감16-54



OSL-FD-UICX  
(UV/IR-방폭)  
형식번호 : 감17-52



OSL-FD-IR3C  
(IR-비방폭)  
형식번호 : 감16-43



OSL-FD-IR3CX  
(IR-방폭)  
형식번호 : 감17-51

## 불꽃감지기 주요 납품실적

### 반도체

- 삼성전자(주)
- SK하이닉스 이천 공장
- BOE-HEFEI(CHINA)

### 정유화학

- 포스코 광양제철소
- GS칼텍스 여수공장
- 한국철강 창원공장
- 국도화학 화인켐
- 동국제강
- GS칼텍스 군산공장 콤플라이트 현장
- 한화솔루션 TDI공장
- 애경화학 청양공장
- 삼영화학 인천공장

### 물류센터

- 부천 오정 물류창고
- 코스트코 평택 D4 물류센터
- 한국 도심공항 인천 물류센터
- 부산 국제 수산물 유통사업소
- 한화토탈 자동화 창고
- 인천항동 티제이 물류센터
- 양지유통업무설비 공동집배송센터
- 이천 초지리 YM 물류센터
- LT삼보 인천 북항 물류창고
- 농심 물류창고
- 송도 H로지스

### 일반공장

- 울산현대자동차
- 대림 모터스
- GM코리아

### 발전소

- 영흥화력발전소
- 한국남동발전 분당발전본부
- 한국전력공사 창녕 옥외발전소
- 동서발전소 일산 지사

### 문화재

- 해남 윤씨 고택
- 월정사 대웅전
- 견훤왕릉
- 김해 문화전당

### 기타

- 호남고속철도기지
- 판교 창조경제밸리
- 코엑스 스타필드 별마당도서관
- 제주도 감귤박물관 & 말 사육장

## 불꽃감지기 적용 현장



정유화학



발전소



반도체 공장



물류창고

## 불꽃감지기 설치 기준

- ① 공칭감시거리 및 공칭시야각은 형식승인에 따른 것
- ② 공칭감시거리 및 공칭시야각을 기준으로 감시구역이 모두 포용되도록 설계
- ③ 화재감지를 유효하게 감지할 수 있는 모서리, 벽 등에 설치
- ④ 천정에 설치시는 바닥을 향하도록 할 것.
- ⑤ 수분발생 우려장소에는 방수형으로 설치할 것.
- ⑥ 그 밖의 설치기준은 제조사의 시방을 따른 것.

## 불꽃감지기 설치 사례

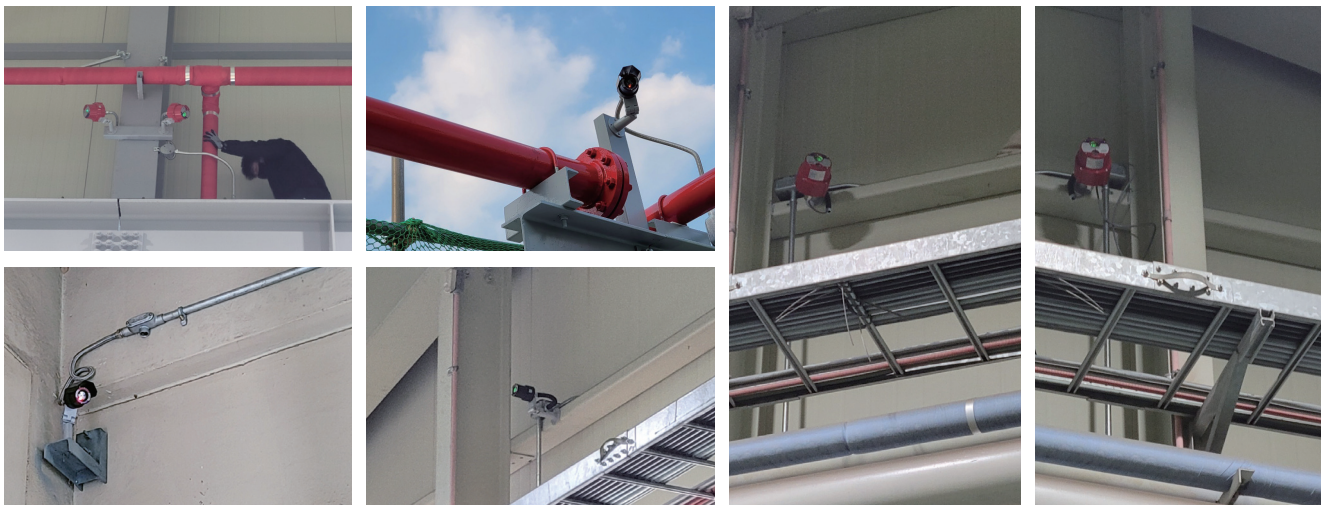



# 불꽃감지기(초소형 / 비방폭) UV/IR Type



모델명 : OSL-FD-NUI

형식승인번호 : 감 20-29

## 제품기능

- 타 입 : 자외선/적외선 복합형 (옥내/옥외)
- 유효감지거리 : 30m
- 시야각 : 100°
- 사용온도 : -20℃ ~ +50℃
- 습도 : 0 ~ 95%
- 출력신호 (화재, 오류, 경보)
  - 릴레이 A 접점 (N/O)출력
  - 릴레이 B 접점 (N/C)출력
  - 485 (통신출력)

## 주요사항

- 케이스 : 알루미늄
- 외형크기 : W70 × H70 × D106mm
- 무게 : 600g (브라켓 포함)
- 케이블입구 : 1/2 inch NPT
- 정격전압 : 24V DC±20%
- 소비전류 : 작동시 65mA / 대기시 55mA
- 소비전력 : 1.56W (부하시)
- 릴레이접점 :
  - Alarm -1A at 30VDC or 0.3A 125VAC
  - Fault -1A at 30VDC or 0.3A 125VAC

## 단자 표시(6P)

단자	표시	색상	기능
1	24P	빨	DC +24V
2	24N	검	DC -24V
3	F NC	청	FAULT NC (오류신호)
4	F COM	황	FAULT COM (오류신호)
5	A NO	백	Relay A접점
6	A COM	녹	Relay 공통

## 외형 및 치수(CAD 도면)

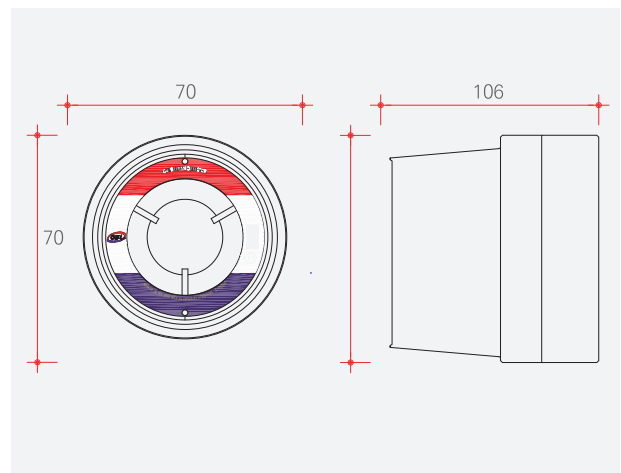

## 불꽃감지기(초소형 / 방폭) UV/IR Type



모델명 : OSL-FD-NUIX

형식승인번호 : 감 22-11

내압방폭 등급 : Ex db IIC T6 GB(IP67)

분진방폭 등급 : Ex tb IIIC T85°C Db(IP67)

### 제품기능

- 타 입 : 자외선/적외선 복합형 (옥내/옥외)
- 유효감지거리 : 30m
- 시야각 : 100°
- 사용온도 : -20°C ~ +50 °C
- 습도 : 0 ~ 95%
- 출력신호 (화재, 오류, 경보)
  - 릴레이 A 접점 (N/O)출력
  - 릴레이 B 접점 (N/C)출력
  - 485 (통신출력)

### 주요사항

- 케이스 : 알루미늄
- 외형크기 : W70 × H70 × D106mm
- 무게 : 600g (브라켓 포함)
- 케이블입구 : 1/2 inch NPT
- 정격전압 : 24V DC±20%
- 소비전류 : 작동시 65mA / 대기시 55mA
- 소비전력 : 1.56W (부하시)
- 릴레이접점 :
  - Alarm -1A at 30VDC or 0.3A 125VAC
  - Fault -1A at 30VDC or 0.3A 125VAC

### 단자 표시(6P)

단자	표시	색상	기능
1	24P	빨	DC +24V
2	24N	검	DC -24V
3	F NC	청	FAULT NC (오류신호)
4	F COM	황	FAULT COM (오류신호)
5	A NO	백	Relay A접점
6	A COM	녹	Relay 공통

### 외형 및 치수(CAD 도면)

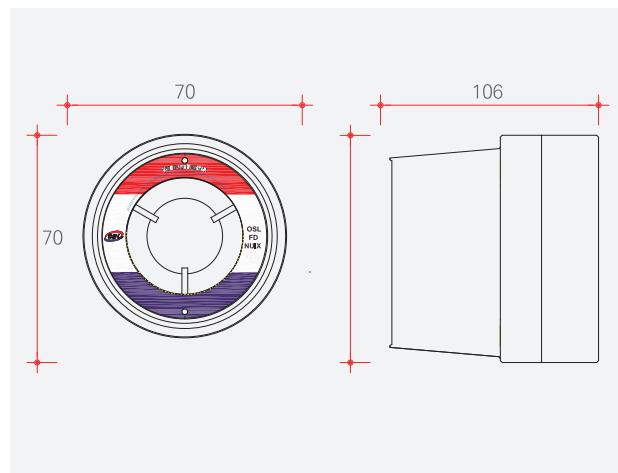

# 불꽃감지기(초소형 / 비방폭) IR3 Type



모델명 : OSL-FD-NIR3

형식승인번호 : 감 20-18

## 제품기능

- 타 입 : 삼중적외선 (옥내/옥외)
- 유효감지거리 : 50m
- 시야각 : 90°
- 사용온도 : -20℃ ~ +50℃
- 습도 : 0 ~ 95%
- 출력신호 (화재, 오류, 경보)
  - 릴레이 A 접점 (N/O)출력
  - 릴레이 B 접점 (N/C)출력
  - 485 (통신출력)

## 주요사항

- 케이스 : 알루미늄
- 외형크기 : W70 × H70 × D86mm
- 무게 : 480g (브라켓 포함)
- 케이블입구 : 1/2 inch NPT
- 정격전압 : 24V DC±20%
- 소비전류 : 작동시 34mA / 대기시 24mA
- 소비전력 : 0.82W (부하시)
- 릴레이접점 :
  - Alarm -1A at 30VDC or 0.3A 125VAC
  - Fault -1A at 30VDC or 0.3A 125VAC

## 단자 표시(6P)

단자	표시	색상	기능
1	24P	빨	DC +24V
2	24N	검	DC -24V
3	F NC	청	FAULT NC (오류신호)
4	F COM	황	FAULT COM (오류신호)
5	A NO	백	Relay A접점
6	A COM	녹	Relay 공통

## 외형 및 치수(CAD 도면)

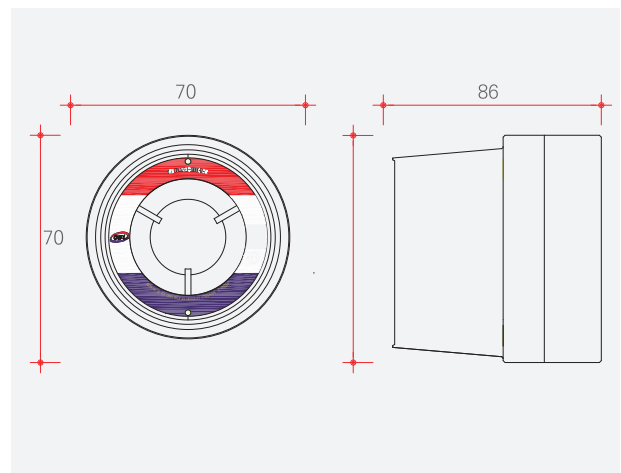



## 불꽃감지기(초소형 / 방폭) IR3 Type



모델명 : OSL-FD-NIR3X

형식승인번호 : 감 22-10

내압방폭 등급 : Ex db IIC T6 GB(IP67)

분진방폭 등급 : Ex tb IIIC T85°C Db(IP67)

### 제품기능

- 타 입 : 삼중적외선 (옥내/옥외)
- 유효감지거리 : 50m
- 시야각 : 90°
- 사용온도 : -20°C ~ +50 °C
- 습도 : 0 ~ 95%
- 출력신호 (화재, 오류, 경보)
  - 릴레이 A 접점 (N/O)출력
  - 릴레이 B 접점 (N/C)출력
  - 485 (통신출력)

### 주요사항

- 케이스 : 알루미늄
- 외형크기 : W70 × H70 × D86mm
- 무게 : 480g (브라켓 포함)
- 케이블입구 : 1/2 inch NPT
- 정격전압 : 24V DC±20%
- 소비전류 : 작동시 34mA / 대기시 24mA
- 소비전력 : 0.82W (부하시)
- 릴레이접점 :
  - Alarm -1A at 30VDC or 0.3A 125VAC
  - Fault -1A at 30VDC or 0.3A 125VAC

### 단자 표시(6P)

단자	표시	색상	기능
1	24P	빨	DC +24V
2	24N	검	DC -24V
3	F NC	청	FAULT NC (오류신호)
4	F COM	황	FAULT COM (오류신호)
5	A NO	백	Relay A접점
6	A COM	녹	Relay 공통

### 외형 및 치수(CAD 도면)

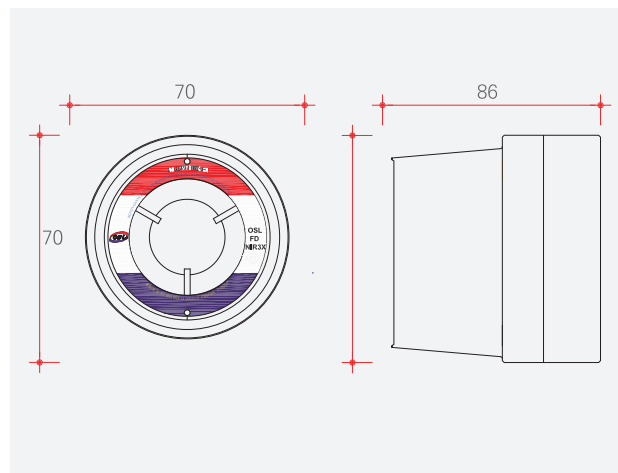

## 불꽃감지기(일반형 / 비방폭) UV/IR Type



모델명 : OSL-FD-UI

형식승인번호 : 감 16-53

### 제품기능

- 타 입 : 자외선/적외선 복합형 (옥내/옥외)
- 유효감지거리 : 30m
- 시야각 : 100°
- 사용온도 : -20°C ~ +50 °C
- 습도 : 0 ~ 95%
- 출력신호 (화재, 오류, 경보)
  - 릴레이 A 접점 (N/O)출력
  - 릴레이 B 접점 (N/C)출력
  - 485 (통신출력)

### 주요사항

- 케이스 : 알루미늄
- 외형크기 : W124 × H124 × D120mm  
(방폭형 : D100mm)
- 무게 : 2Kg (브라켓 포함)
- 케이블입구 : 1/2 inch NPT
- 정격전압 : 24V DC±20%
- 소비전류 : 감지시 50mA / 경보시 60mA
- 소비전력 : 1.44W (부하시)
- 릴레이접점
  - Alarm : 3A at 28VDC or 3A 250VAC
  - Fault : 3A at 28VDC or 3A 250VAC

### 단자 표시(6P)

단자	표시	색상	기능
1	24P	빨	DC +24V
2	24N	검	DC -24V
3	F NC	청	FAULT NC (오류신호)
4	F COM	황	FAULT COM (오류신호)
5	A NO	백	Relay A접점
6	A COM	녹	Relay 공통

### 외형 및 치수(CAD 도면)

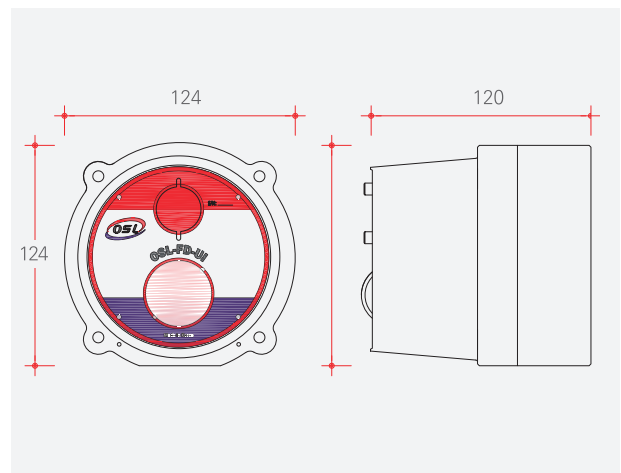

## 불꽃감지기(일반형 / 방폭) UV/IR Type



모델명 : OSL-FD-UIX

형식승인번호 : 감 17-39

방폭 등급 : Ex d IIC T6 IP67(KGS)

### 제품기능

- 타 입 : 자외선/적외선 복합형 (옥내/옥외)
- 유효감지거리 : 30m
- 시야각 : 100°
- 사용온도 : -20°C ~ +50 °C
- 습도 : 0 ~ 95%
- 출력신호 (화재, 오류, 경보)
  - 릴레이 A 접점 (N/O)출력
  - 릴레이 B 접점 (N/C)출력
  - 485 (통신출력)

### 주요사항

- 케이스 : 알루미늄
- 외형크기 : W124 × H124 × D120mm  
(방폭형 : D100mm)
- 무게 : 2Kg (브라켓 포함)
- 케이블입구 : 1/2 inch NPT
- 정격전압 : 24V DC±20%
- 소비전류 : 감지 시 50mA / 경보 시 60mA
- 소비전력 : 1.44W (부하시)
- 릴레이접점
  - Alarm : 3A at 28VDC or 3A 250VAC
  - Fault : 3A at 28VDC or 3A 250VAC

### 단자 표시(6P)

단자	표시	색상	기능
1	24P	빨	DC +24V
2	24N	검	DC -24V
3	F NC	청	FAULT NC (오류신호)
4	F COM	황	FAULT COM (오류신호)
5	A NO	백	Relay A접점
6	A COM	녹	Relay 공통

### 외형 및 치수(CAD 도면)

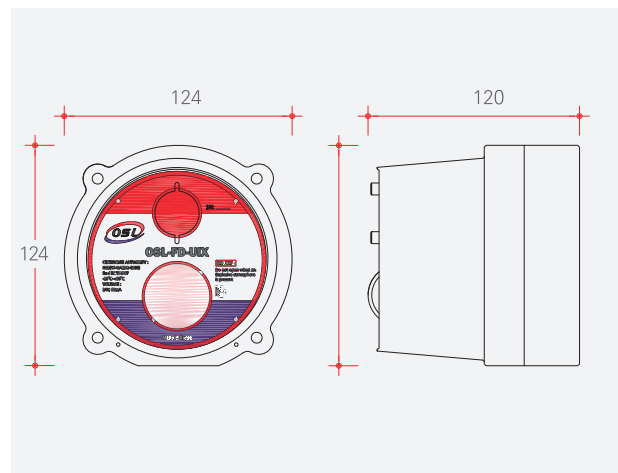



# 불꽃감지기(일반형 / 비방폭) IR3 Type



모델명 : OSL-FD-IR3

형식승인번호 : 감 16-42

## 제품기능

- 타 입 : 삼중적외선 (옥내/옥외)
- 유효감지거리 : 50m
- 시야각 : 90°
- 사용온도 : -20°C ~ +50 °C
- 습도 : 0 ~ 95%
- 출력신호 (화재, 오류, 경보)
  - 릴레이 A 접점 (N/O)출력
  - 릴레이 B 접점 (N/C)출력
  - 485 (통신출력)

## 주요사항

- 케이스 : 알루미늄
- 외형크기 : W124 × H124 × D120mm  
(방폭형 : D100mm)
- 무게 : 2Kg (브라켓 포함)
- 케이블입구 : 1/2 inch NPT
- 정격전압 : 24V DC±20%
- 소비전류 : 감지시 30mA / 경보시 40mA
- 소비전력 : 0.96W (부하시)
- 릴레이접점
  - Alarm : 3A at 28VDC or 3A 250VAC
  - Fault : 3A at 28VDC or 3A 250VAC

## 단자 표시(6P)

단자	표시	색상	기능
1	24P	빨	DC +24V
2	24N	검	DC -24V
3	F NC	청	FAULT NC (오류신호)
4	F COM	황	FAULT COM (오류신호)
5	A NO	백	Relay A접점
6	A COM	녹	Relay 공통

## 외형 및 치수(CAD 도면)

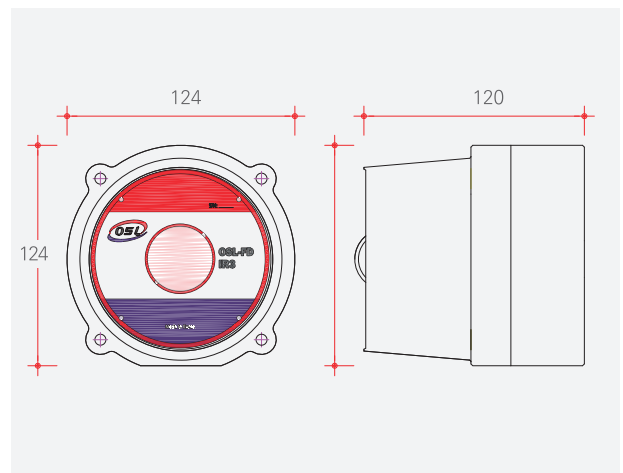

## 불꽃감지기(일반형 / 방폭) IR3 Type



모델명 : OSL-FD-IR3X

형식승인번호 : 감 17-38

방폭 등급 : Ex d IIC T6 IP67(KGS)

### 제품기능

- 타 입 : 삼중적외선 (옥내/옥외)
- 유효감지거리 : 50m
- 시야각 : 90°
- 사용온도 : -20°C ~ +50 °C
- 습도 : 0 ~ 95%
- 출력신호 (화재, 오류, 경보)
  - 릴레이 A 접점 (N/O)출력
  - 릴레이 B 접점 (N/C)출력
  - 485 (통신출력)

### 주요사항

- 케이스 : 알루미늄
- 외형크기 : W124 × H124 × D120mm  
(방폭형 : D100mm)
- 무게 : 2Kg (브라켓 포함)
- 케이블입구 : 1/2 inch NPT
- 정격전압 : 24V DC±20%
- 소비전류 : 감지시 30mA / 경보시 40mA
- 소비전력 : 0.96W (부하시)
- 릴레이접점
  - Alarm : 3A at 28VDC or 3A 250VAC
  - Fault : 3A at 28VDC or 3A 250VAC

### 단자 표시(6P)

단자	표시	색상	기능
1	24P	빨	DC +24V
2	24N	검	DC -24V
3	F NC	청	FAULT NC (오류신호)
4	F COM	황	FAULT COM (오류신호)
5	A NO	백	Relay A접점
6	A COM	녹	Relay 공통

### 외형 및 치수(CAD 도면)

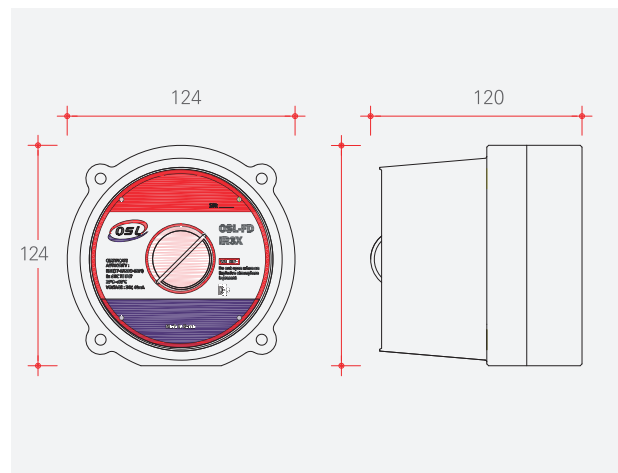

# 불꽃감지기(영상일체형 / 비방폭) UV/IR Type



모델명 : OSL-FD-UIC

형식승인번호 : 감 16-54

## 제품기능

- 타입 : 자외선/적외선 복합형 (옥내/옥외) 카메라 내장형
- 유효감지거리 : 30m
- 시야각 : 90°
- 사용온도 : -20℃ ~ +50℃
- 습도 : 0 ~ 95%
- 출력신호 (화재, 오류, 경보)
  - 릴레이 A 접점 (N/O) 출력
  - 릴레이 B 접점 (N/C) 출력
  - 485 (통신출력)

## 주요사항

- 케이스 : 알루미늄
- 외형크기 : W124 × H124 × D120mm (방폭형 : D100mm)
- 무게 : 2Kg (브라켓 포함)
- 케이블입구 : 1/2 inch NPT
- 정격전압 : 24V DC±20%
- 소비전류 : 감지시 130mA / 경보시 150mA
- 소비전력 : 3.6W (부하시)
- 릴레이접점
  - Alarm : 3A at 28VDC or 3A 250VAC
  - Fault : 3A at 28VDC or 3A 250VAC

## 단자 표시(6P)

단자	표시	색상	기능
1	24P	빨	DC +24V
2	24N	검	DC -24V
3	F NC	청	FAULT NC (오류신호)
4	F COM	황	FAULT COM (오류신호)
5	A NO	백	Relay A접점
6	A COM	녹	Relay 공통

## 외형 및 치수(CAD 도면)

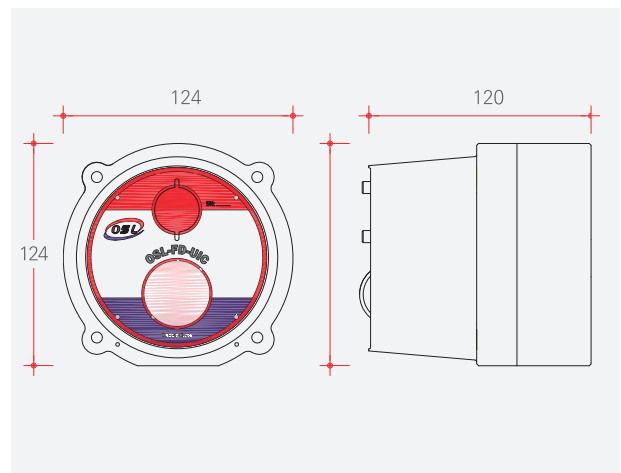



## 불꽃감지기(영상일체형 / 방폭) UV/IR Type



모델명 : OSL-FD-UICX

형식승인번호 : 감 17-52

방폭 등급 : Ex d IIC T6 IP67(KGS)

### 제품기능

- 타 입 : 자외선/적외선 복합형 (옥내/옥외) 카메라 내장형
- 유효감지거리 : 30m
- 시야각 : 90°
- 사용온도 : -20℃ ~ +50℃
- 습도 : 0 ~ 95%
- 출력신호 (화재, 오류, 경보)
  - 릴레이 A 접점 (N/O)출력
  - 릴레이 B 접점 (N/C)출력
  - 485 (통신출력)

### 단자 표시(6P)

단자	표시	색상	기능
1	24P	빨	DC +24V
2	24N	검	DC -24V
3	F NC	청	FAULT NC (오류신호)
4	F COM	황	FAULT COM (오류신호)
5	A NO	백	Relay A접점
6	A COM	녹	Relay 공통

### 주요사항

- 케이스 : 알루미늄
- 외형크기 : W124 × H124 × D120mm  
(방폭형 : D100mm)
- 무게 : 2Kg (브라켓 포함)
- 케이블입구 : 1/2 inch NPT
- 정격전압 : 24V DC±20%
- 소비전류 : 감지시 130mA / 경보시 150mA
- 소비전력 : 3.6W (부하시)
- 릴레이접점
  - Alarm : 3A at 28VDC or 3A 250VAC
  - Fault : 3A at 28VDC or 3A 250VAC

### 카메라 사양

- 유효 화소수 : 1944(H)X1092(V)=200만 화소
- 이미지 스캔 : Progressive Scan
- 영상 출력
  - HD : HD-SDI, EX-SDI
  - Analog SD : VBS (without WDR)

# 불꽃감지기(영상일체형 / 비방폭) IR3 Type



모델명 : OSL-FD-IR3C

형식승인번호 : 감 16-43

## 제품기능

- 타 입 : 삼중적외선 카메라 내장형(옥내/옥외)
- 유효감지거리 : 50m
- 시야각 : 90°
- 사용온도 : -20℃ ~ +50℃
- 습도 : 0 ~ 95%
- 출력신호 (화재, 오류, 경보)
  - 릴레이 A 접점 (N/O)출력
  - 릴레이 B 접점 (N/C)출력
  - 485 (통신출력)

## 주요사항

- 케이스 : 알루미늄
- 외형크기 : W124 × H124 × D120mm  
(방폭형 : D100mm)
- 무게 : 2Kg (브라켓 포함)
- 케이블입구 : 1/2 inch NPT
- 정격전압 : 24V DC±20%
- 소비전류 : 감지 시 110mA / 경보 시 130mA
- 소비전력 : 2.21W (부하 시)
- 릴레이접점
  - Alarm : 3A at 28VDC or 3A 250VAC
  - Fault : 3A at 28VDC or 3A 250VAC

## 단자 표시(6P)

단자	표시	색상	기능
1	24P	빨	DC +24V
2	24N	검	DC -24V
3	F NC	청	FAULT NC (오류신호)
4	F COM	황	FAULT COM (오류신호)
5	A NO	백	Relay A접점
6	A COM	녹	Relay 공통

## 카메라 사양

- 유효 화소수 : 1944(H)X1092(V)=200만 화소
- 이미지 스캔 : Progressive Scan
- 영상 출력
  - HD : HD-SDI, EX-SDI
  - Analog SD : VBS (without WDR)

## 불꽃감지기(영상일체형 / 방폭) IR3 Type



모델명 : OSL-FD-IR3CX

형식승인번호 : 감 17-51

### 제품기능

- 타 입 : 삼중적외선 카메라 내장형(옥내/옥외)
- 유효감지거리 : 50m
- 시야각 : 90°
- 사용온도 : -20°C ~ +50 °C
- 습도 : 0 ~ 95%
- 출력신호 (화재, 오류, 경보)
  - 릴레이 A 접점 (N/O)출력
  - 릴레이 B 접점 (N/C)출력
  - 485 (통신출력)

### 단자 표시(6P)

단자	표시	색상	기능
1	24P	빨	DC +24V
2	24N	검	DC -24V
3	F NC	청	FAULT NC (오류신호)
4	F COM	황	FAULT COM (오류신호)
5	A NO	백	Relay A접점
6	A COM	녹	Relay 공통

### 주요사항

- 케이스 : 알루미늄
- 외형크기 : W124 × H124 × D120mm  
(방폭형 : D100mm)
- 무게 : 2Kg (브라켓 포함)
- 케이블입구 : 1/2 inch NPT
- 정격전압 : 24V DC±20%
- 소비전류 : 감지 시 110mA / 경보 시 130mA
- 소비전력 : 2.21W (부하시)
- 릴레이접점
  - Alarm : 3A at 28VDC or 3A 250VAC
  - Fault : 3A at 28VDC or 3A 250VAC

### 카메라 사양

- 유효 화소수 : 1944(H)X1092(V)=200만 화소
- 이미지 스캔 : Progressive Scan
- 영상 출력
  - HD : HD-SDI, EX-SDI
  - Analog SD : VBS (without WDR)

## 불꽃감지기 부착자재 - 썬실드, 에어실드, 브라켓

### 썬실드 에어실드 일체형



- 재 질 : SUS
- 연 결 호 스 : OD 6mm tube
- 적용감지기 : OSL-FD-NIR3X or OSL-FD-NUIX
- 무 게 : 0.19kg

### 필요 공기량

- 기본공기량 : Min. 5.4 l/min(1.0kg/cm<sup>2</sup>)
- 권장공기량 (안전 설계 고려 기준) : Min. 20.0 l/min(5.0kg/cm<sup>2</sup>)

### 컴프레샤 용량에 따른 Air Shield 설치 가능 수량

마력	kW	공기량(l/min)	Air Shield 사용 수량
3	2.2	433	4
10	7.5	1272	14
20	15	2556	31
30	22	3700	50

\* 24시간 상시가동 기준

### 브라켓

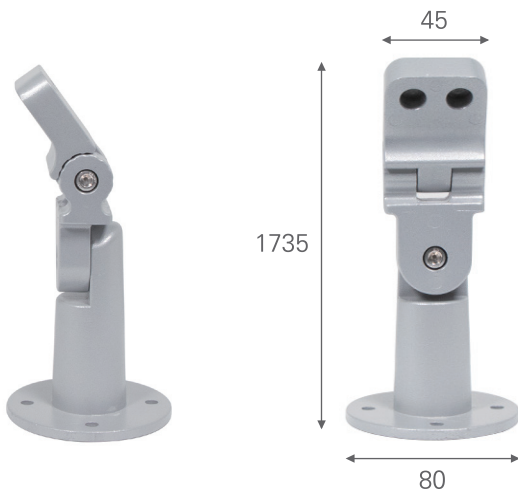

- 재 질 : 알루미늄
- 외 형 크 기 : W45 X H180 X D1735mm
- 무 게 : 0.5kg



## 불꽃감지기 부착자재 - 전원반

### 전원반- 3A



SPECIFICATION	
외 함 크 기	250(W) X 300(H) X 80(D)mm
정격입력전압	AC 220V 60Hz
사 용 전 압	DC 24V ± 20%
예 비 전 원	3A : 600mAh / 5A : 900mAh
감 시 장 치	교류전원감시, 예비전원감시
외 함 재 질	1.0mm 스틸
색 상	라이트 그레이
전원공급기기	불꽃 감지기

### 전원반- 5A



SPECIFICATION			
모 델	P-05	PR-05	PC-05
KC등록번호	R-R-GSF-PC-05		
입 력 전 원	AC 220V / 60Hz		
예 비 전 원	DC24V / 900mAh, Ni-Cd		
소 비 전 류	DC24V / 5A 이하		
보 호 회 로	과충전/ 과방전 보호		
크 기	200(W) X 250(H) X 80(D)mm	400(W) X 250(H) X 80(D)mm	
무 게	2.5Kg	2.5Kg	3.8Kg
색 상	빨간색(기본) / 기타색상		
재 질	Steel 1.2T		
사 용 환 경	-10℃ ~ +50℃ / 0% ~ 90% RH		
특 징		감지기 복구버튼 탑재	중계기함 일체형 감지기 복구버튼 탑재

## 불꽃감지기 부착자재 - 전원반

### 전원반- 15A



SPECIFICATION	
외 함 크 기	370(W) X 440(H) X 100(D)mm
정격입력전압	AC 220V 60Hz
사 용 전 압	DC 24V ± 20%
예 비 전 원	600mAh
감 시 장 치	교류전원감시, 예비전원감시
외 함 재 질	1.2T 스틸
색 상	라이트 그레이
전원공급기기	공기흡입형감지기, 불꽃 감지기

### 전원반- 20A



SPECIFICATION		
모 델	P-20A	P-20B
KC등록번호	R-REM-GSP-P-20A	
입 력 전 원	AC 220V, 50/60Hz	
예 비 전 원	DC24V/ 7Ah, 연속전지 (DC12V / 7AhX2조)	DC24V/ 7Ah, 연속전지 (DC12V / 12AhX2조)
소 비 전 류	DC24V / 20A 이하	
출 력 가 변	DC24V / DC26V / DC27V	
보 호 회 로	과충전 / 과방전보호	
크 기	400(W) X 500(H) X 140(D)mm	
무 게	13Kg	15Kg
색 상	베이지 (5Y 7/1)	
재 질	Steel 1.2T	
사 용 환 경	-10℃ ~ +50℃ / 0% ~ 90% RH	

## 영상일체형 불꽃감지기 시스템 구성도

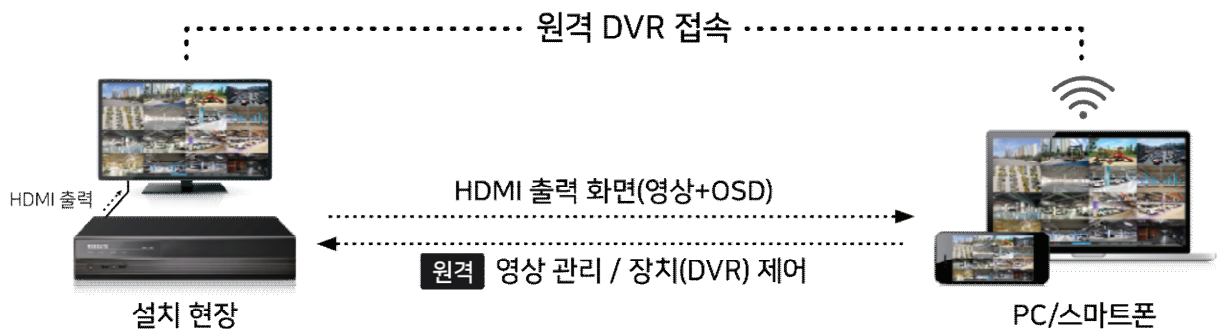



**(주)오에스엘이엔지**  
**OPTIMUM SAFETY LINE ENG.**

서울시 송파구 법원로 11길 11, B동 404~406호(문정동, 현대지식산업센터) Tel 02-2148-6800 Fax 02-2148-6802  
B-404, 11, Beobwon-ro 11-gil, Songpa-gu, Seoul, Republic of Korea Tel +82-2-2148-6800 Fax +82-2-2148-6802